



EPT20-RASS

ERT20-RASC

Электрическая тележка 2.0 т

- Соответствует Международному стандарту безопасности двойного контроля двигателей перемещения и рулевого управления;
- Эргономичный дизайн обеспечивает идеальное сочетание производительности и безопасности;
- Лучший выбор для тяжелых погрузочно-разгрузочных работ;
- Максимальная скорость движения (опция) достигает 12 км/ч.

EP EQUIPMENT CO.,LTD



MADLIFT
складская техника



ООО МЭДЛИФТ
ПОСТАВКА СКЛАДСКОЙ ТЕХНИКИ
МОСКВА, АК. ВОЛГИНА 33
ИНН: 7728478388
MADLIFT.RU
INFO@MADLIFT.RU

ОСОБЕННОСТИ

Характеристики:

- Инновационная система переменного тока обеспечивает высокую мощность, точное управление и отличную производительность.
- Высокочувствительный вертикальный двигатель, имеет более длительный срок службы.
- Малошумный, но прочный гидравлический агрегат, цилиндр хорошего качества, а также рукава высокого давления повышенной прочности обеспечивают высокую надежность гидравлической системы.
- Пылевлагозащищенные разъемы и прочные электрические провода уменьшают количество неисправностей.
- Литая конструкция вилки, рама коробчатого типа и регулируемая навеска продлевают срок службы ходовой части.



Безопасность:

- Конструкция кабины наполовину окружает оператора;
- Предохранитель педали хода защищает оператора от неправильной работы
- Автоматическое торможение и торможение обратным током, когда педаль хода в состоянии покоя или находится в нейтральном положении.
- Аварийный выключатель отключит источник питания, чтобы избежать аварии, когда тележка выйдет из-под контроля.
- Система противоскольжения предотвращает скольжение штабелера, когда он становится неуправляем или движется по пандусу.
- Электроусилитель руля с двойным контролем, обеспечивает безопасную работу (электрическое рулевое управление).

Эксплуатация:

- Благодаря новому дизайну и эргономике руля до всех кнопок можно легко и удобно дотянуться
- Благодаря опорному сидению с мягкой подушкой для спины, просторной платформе и педали вибропоглощения оператор будет чувствовать себя более комфортно.
- Боковой и верхний открытый батарейный отсек позволяет использовать различные варианты батарей, для удобной замены и технического обслуживания.
- Рулевое управление с электрическим усилителем, плавное и удобное (EPS).

Техобслуживание:

- Тяговый двигатель переменного тока, не требует технического обслуживания.
- Счетчик часов и индикатор заряда батареи напоминают оператору о зарядке аккумулятора.
- Крышка моторного отсека легко снимается, открутив всего два болта, позволяет получить доступ ко всем ключевым компонентам для осмотра, технического обслуживания и замены.
- Вертикальный двигатель делает осмотр и обслуживание намного удобнее.
- Система управления позволяет легко устранять неполадки.
- Защита от низкого напряжения.

Электрическая тележка 2.0 т

EPT20-RASS / ERT20-RASC

Отличительные признаки					
1.1	Производитель		EP	EP	
1.2	Модель		EPT20-RASS	EPT20-RASS	
1.3	Тип привода		Электрический	Электрический	
1.4	Тип управления		Стоя	Стоя	
1.5	Грузоподъемность	Q	кг	2000	2000
1.6	Центр загрузки	c	мм	600	600
1.8	Расстояние от оси передних колес до спинок вил	x	мм	958	958
1.9	Колесная база	y	мм	1465	1465
Масса					
2.1	Общая масса (с батареями)		кг	810	750
2.2	Нагрузка на ось, с грузом передняя/задняя		кг	1166/1644	1126/1624
2.3	Нагрузка на ось, без груза передняя/задняя		кг	630/180	590/160
Ходовая часть					
3.1	Тип шин, ведущие колеса / грузовые колеса			PU/PU	PU/PU
3.2	Размер шин, ведущие колеса (диаметр*ширина)		мм	Φ230x75	Φ230x75
3.3	Размер шин, грузовые колеса (диаметр*ширина)		мм	Φ85x70	Φ85x70
3.4	Размер шин, опорные колеса (диаметр*ширина)		мм	Φ130x60	Φ130x60
3.5	Количество колёс, передние/задние (х-ведущие)		мм	1x + 2/4	1x + 2/4
3.6	Ширина колеи, передняя приводная сторона	b ₁₀	мм	510	510
3.7	Ширина колеи, задняя грузовая сторона	b ₁₁	мм	370/430/515	370/430/515
Габаритные размеры					
4.4	Высота подъема	h ₃	мм	125	125
4.9	Высота рукоятки управления в положении хода, макс./мин.	h ₁₄	мм	1200	1200
4.15	Высота мачты в опущенном состоянии	h ₁₃	мм	85	85
4.19	Общая длина	l ₁	мм	2255	2255
4.20	Длина до спинки каретки вил	l ₂	мм	1105	1105
4.21	Общая ширина	b ₁ / b ₂	мм	730	730
4.22	Размеры вил	s / e / l	мм	55x170x1150	55x170x1150
4.25	Расстояние между вилами	b ₅	мм	540/600/685	540/600/685
4.32	Дорожный просвет, по центру колесной базы	m ₂	мм	30	30
4.34.1	Ширина прохода с поддоном 1000 x 1200 поперёк вил	Ast	мм	2317	2317
4.34.2	Ширина прохода с поддоном 800 * 1200 вдоль вил	Ast	мм	2517	2517
4.35	Радиус поворота	Wa	мм	2075	2075
Производительность					
5.1	Скорость хода, с/ без груза	км/ч	км/ч	9.0/12.0	5.5/6
5.2	Скорость подъема каретки, с/ без груза		м/сек	0.051/0.060	0.051/0.060
5.3	Скорость опускания, с/ без груза		м/сек	0.032/0.039	0.032/0.039
5.8	Максимальная грузоподъемность, с/без груза			8/16	8/16
5.10	Тип рабочего тормоза			Электромагнитный	Электромагнитный
Электродвигатель					
6.1	Тяговый двигатель, тест 60 мин		кВт	2.5	1.5
6.2	Двигатель подъема, тест 15%		кВт	0.84	0.84
6.3	Максимально допустимый размер батареи		мм	652x270x680	652x270x680
6.4	Напряжение/номинальная емкость батареи (5ч)			24/280	24/210
6.5	Вес батареи		кг	250	190
Дополнительные					
8.1	Тип привода			АС	АС
10.5	Тип рулевого управления			Электрический	Электрический
10.7	Уровень шума на месте оператора			74	74

1. Параметры в таблице относятся к стандартной модели. Для получения более подробной информации, пожалуйста, свяжитесь с нами.

2. Параметры могут быть изменены без предварительного уведомления.

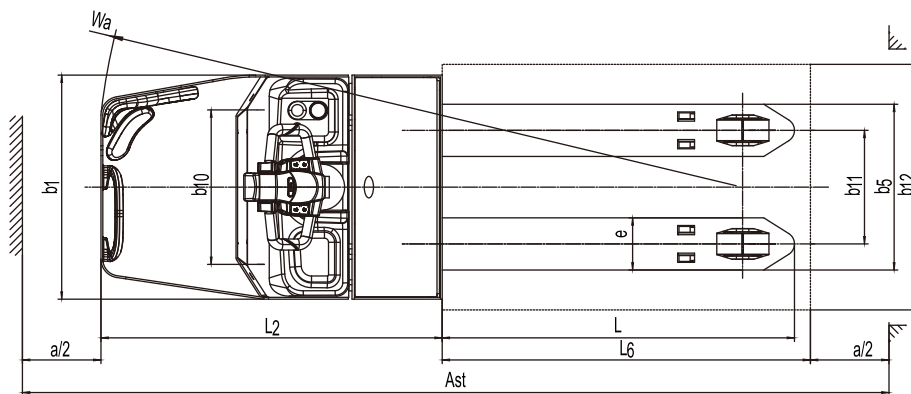
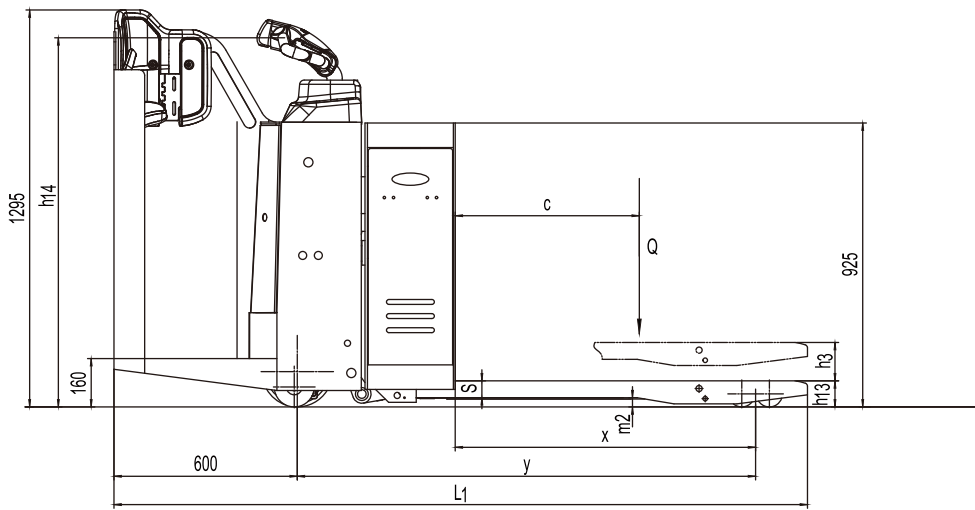

Опции

Опции	EPT20-RASC	EPT20-RASS
Длина вил	• 850/1000/1300/1600/1800/2000/2400 мм	• 850/1000/1300/1600/1800/2000/2400 мм
Ведущее колесо	• PU	—
Индикатор аккумуляторной батареи	• 280Ah/360Ah	• 360Ah
Боковая замена батареи	•	•
Холодное исполнение	•	•
Система автоматического долива воды	•	•
Решетка ограждения груза	• 1220 мм (48in)/1520 мм (60in)	• 1220 мм (48in)/1520 мм (60in)



MADLIFT
складская техника



ООО МЭДЛИФТ
ПОСТАВКА СКЛАДСКОЙ ТЕХНИКИ
МОСКВА, АК. ВОЛГИНА 33
ИНН: 7728478388
MADLIFT.RU
INFO@MADLIFT.RU